



Twin Trailer

BENNE et PORTE-ENGIN en

1

BENNE



PORTE-ENGIN



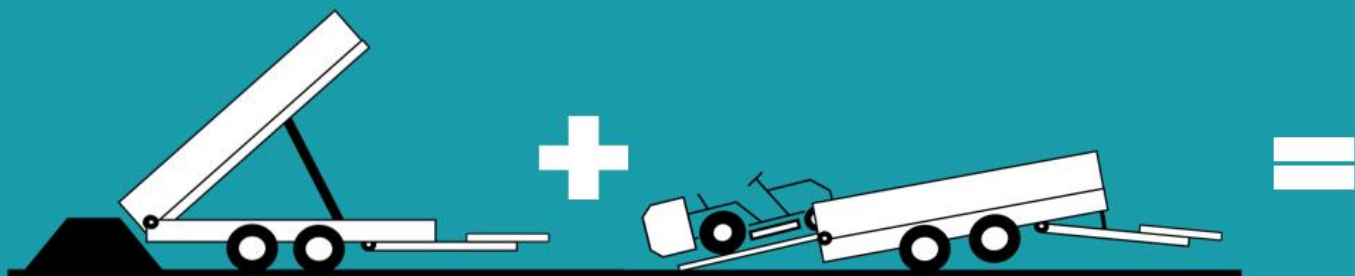

www.
info@ **TwinTrailer**.eu

TwinTech a été fondée en 2011 en Belgique avec comme objectif: mettre sur le marché une remorque multifonctions. Entretemps plus de 2000 TwinTrailers ont été construites et vendues en Europe.

La TwinTrailer se développe constamment avec de nouveaux modèles et options. Dans un environnement 3D chaque dessin et pièce est précisément étudié et contrôlé. Après cette phase chaque développement est intensivement testé. De cette façon nous faisons en sorte que la TwinTrailer reste unique sur le marché.

Grâce à notre production entièrement réalisée dans nos ateliers en Belgique nous pouvons donc suivre le processus de construction et être plus exigeant sur la qualité du produit.

La TwinTrailer est votre partenaire quotidien pour le transport de toutes sortes de charges grâce à sa double fonction comme BENNE et PORTE-ENGIN.

Rapide, confortable, sûr et rentable ce qui fait d'elle un investissement durable!





Lucratif



Rapide



Sûr



Confortable

Gagnez du temps et de l'argent

Epargnez votre dos

MAIS n'économisez jamais sur votre sécurité!



SOMMAIRE

| | |
|---------------------------|----|
| Introduction | 2 |
| Benne & Porte-engine en 1 | 4 |
| Equipement standard | 8 |
| Modèles | 10 |
| Options | 12 |
| Mes atouts | 15 |

BENNE et PORTE-ENGINE en 1

La TwinTrailer s'incline simplement et vite et réalise avec les portes arrières une large rampe avec une pente continue et sans pli de 10°.*



SÛR

- Portes françaises antidérapantes de 2 mètres de large d'où stabilité et sécurité maximale donc plus besoin de prendre des risques avec des petites rampes.
- Une inclinaison sans angle entre la benne et les rampes. Idéale pour les machines près du sol ou à chenilles.
- Béquilles automatiques pour un chargement stable et efficace.
- Idéal aussi pour les engins à 3 roues.



RAPIDE

- Ne plus perdre du temps en retirant et positionnant les rampes séparées.
- Ne plus oublier de mettre ou retirer les béquilles.
- En moins d'une minute votre machine est chargée.
- Plus de perte de temps: une remorque pour tout vos travaux.



* Variable entre 10 et 16° suivant le modèle.

**En moins que 30 secondes la
TwinTrailer est prête pour
charger chaque machine!**

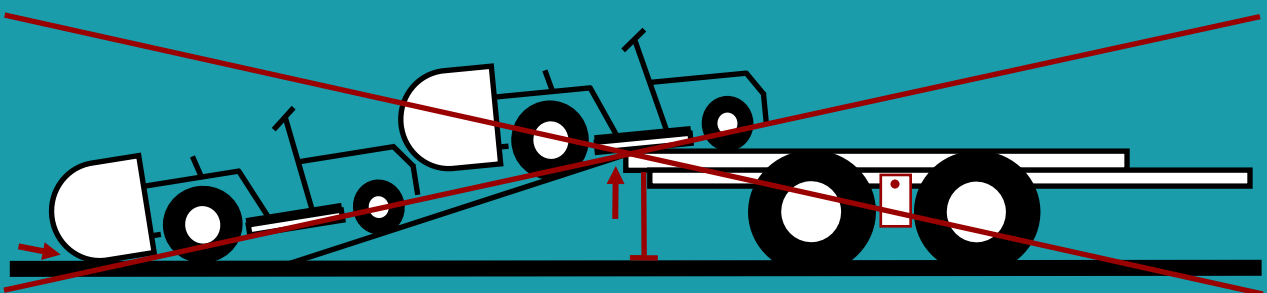



Grâce à un angle de bennage de 55° vous bennez efficacement tout chargement

BENNE et **PORTE-ENGIN** en 1

La TwinTrailer benne rapidement et efficacement tout chargement, grâce à un angle de bennage jusqu'à 55°.*



COMFORTABLE

- Épargnez votre dos grâce aux portes françaises supportées par des vérins à gaz, qui forment la rampe.
- Commande électrohydraulique, optionnellement avec une commande à distance.
- Le grand angle de bennage assure un déchargement optimal en toutes circonstances.
- Configuration modulaire selon vos besoins.



LUCRATIF

- Châssis costaux de 3 à 5 mm, acier haute résistance, avec renforcements et plusieurs traverses prévues sous la surface de chargement.
- Construite avec les pièces les plus solides au marché pour plus de longévité.
- Épargnez du temps et d'essence.
- 2 remorques en 1 — l'investissement le plus pratique et rentable du marché !



* L'angle d'utilisation de la benne est de 50 à 55° suivant le modèle

EQUIPEMENT STANDARD

- 1 Portes arrières françaises/rampe à doubles charnières avec grillage antidérapant et alu strié
- 2 Béquilles automatiques
- 3 8 crochets d'arrimage sous le châssis et 8 anneaux d'arrimage de 3600 kg intégrés à l'intérieur
- 4 Châssis costaux de 3 à 5 mm d'épaisseur
- 5 Ridelle en aluminium devant (40 cm) pivotable avec porte échelle avec trous de montage
- 6 Commande électro-hydraulique avec point de chargement et indicateur de batterie
- 7 Frein à inertie massif et roue jockey robuste renforcée
- 8 Cylindre hydraulique avec angle de bennage jusqu'à 55°
- 9 Surface de chargement multiplex béton 12 mm renforcée par des multiples traverses
- 10 Réflecteurs triangulaires dépliables pour plus de sécurité
- 11 Cylindre hydraulique avec inclinaison à partir de 10°
- 12 Interrupteur de batterie
- 13 Ridelles en aluminium de 40 cm de haut, pivotables et amovibles
- 14 Sol en aluminium de 3 mm d'épaisseur en 1 pièce fixé dans le châssis avec des rivets en inox
- 15 Batterie, moteur et pompe dans une caisse hermétique + lieu de stockage
- 16 Pneus radial Type 195/60 R12
- 17 Prise 13 broches (uniquement pour les feux)

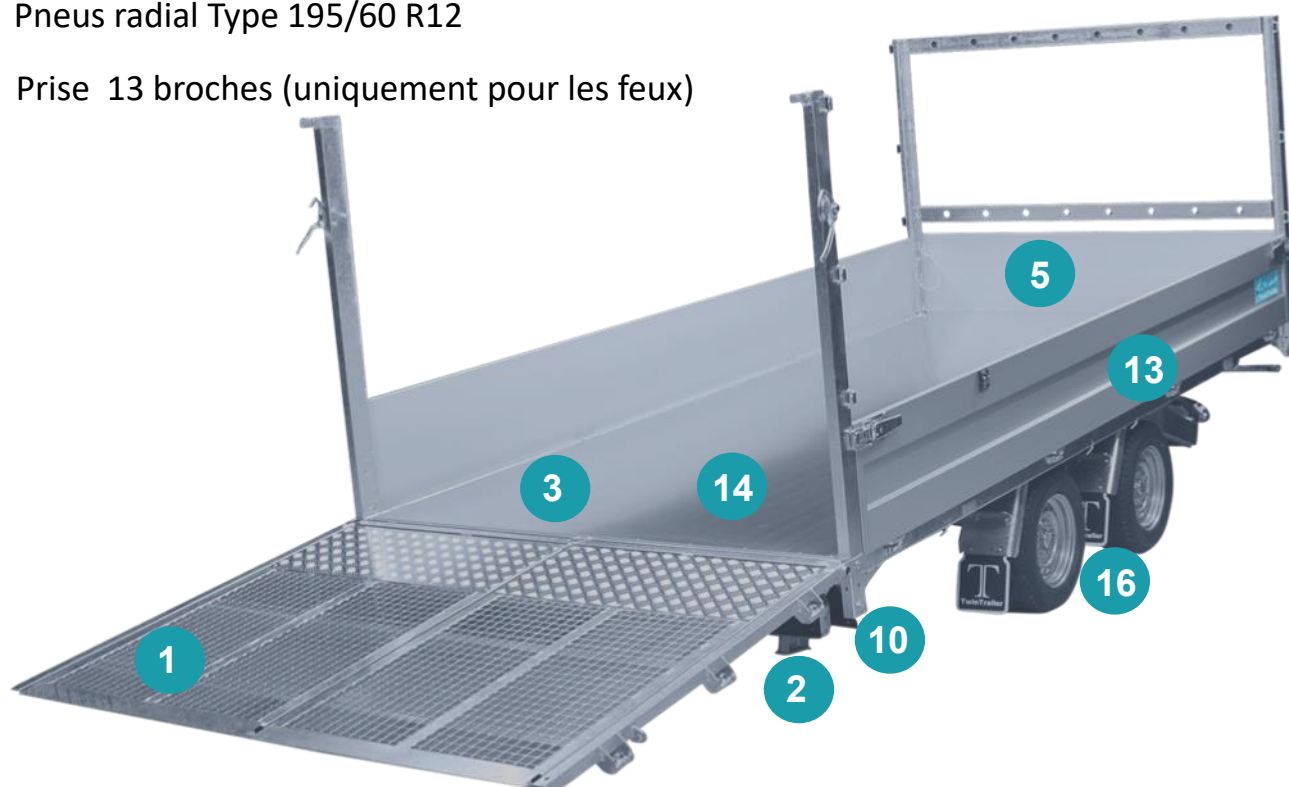

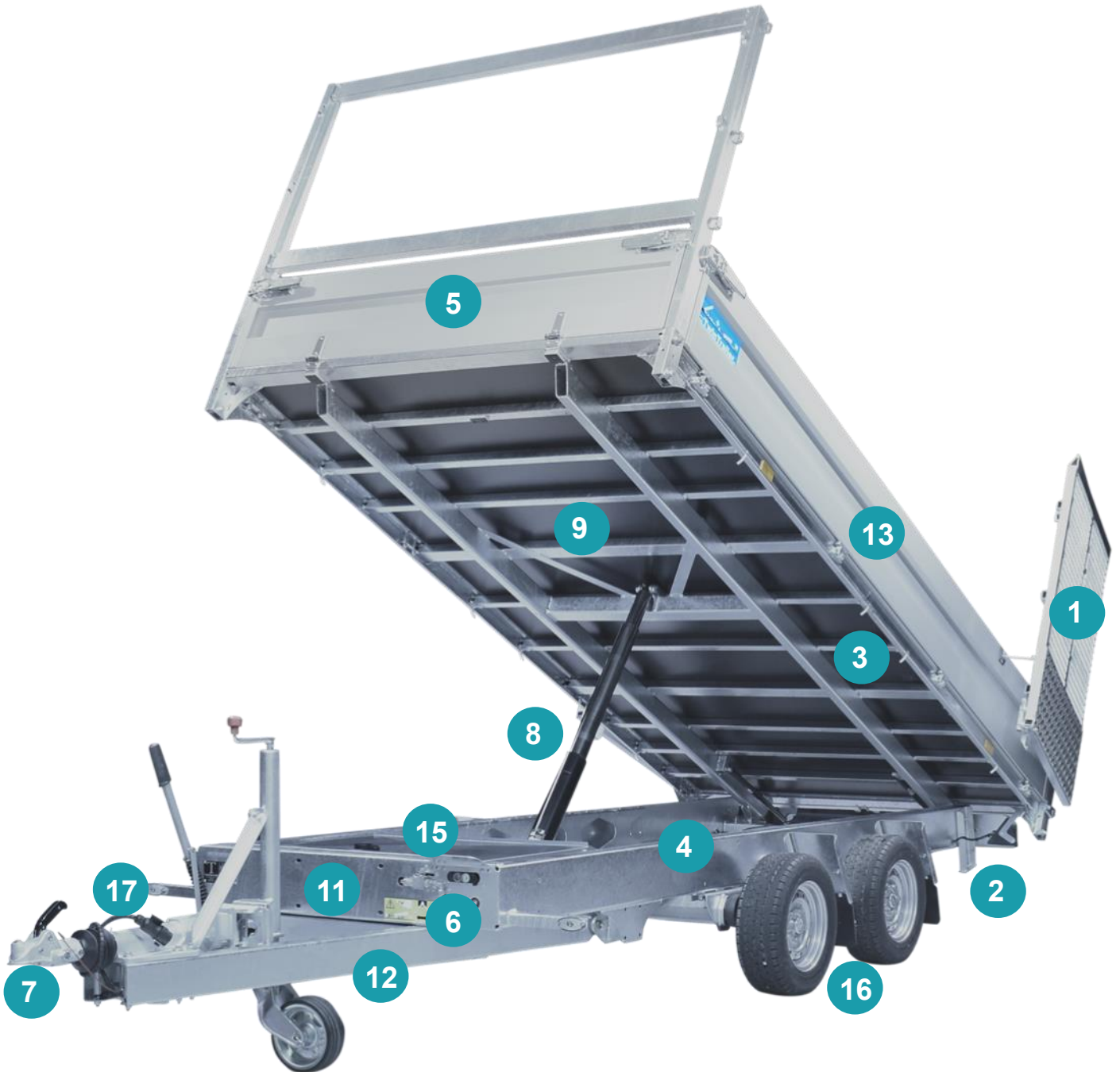
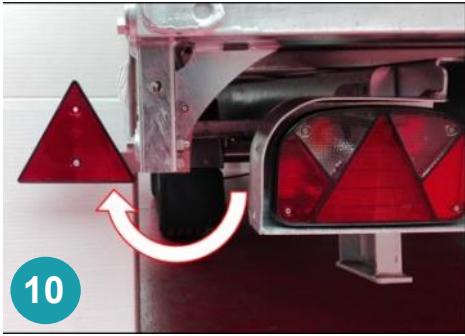

OPTIONS

Côtés

TT 35-35, TT 35-40 et TR 35-40



Rehausses grillagées (H= 100 cm ou 80 cm)*



Simple rehausses **AluMate500** (H= 50 cm)



Double rehausses **AluMate500** (H= 2x50 cm)



Ridelles en 2 parties avec poteau central amovible **

TT 27-30 et TT 30-30



Rehausses **AluMate400** (H= 40 cm)



Rehausses **AluMate800** (H= 80 cm)



Rehausses grillagées ou en aluminium basculantes et amovibles.

* Uniquement disponible pour les modèles TT 35-35 (100 cm), TT 27-30 et TT 30-30 (80 cm)

** Uniquement disponible pour les modèles TT35-35, TT 35-40 et TR 35-40

Devant



MODULA -
Rehausse grillagée
(H= 100 cm)



MODULA -
Simple ridelle en aluminium
H= 50 cm OU H= 40 cm*



MODULA -
Double ridelle en aluminium (H= 2x50 cm)
OU simple ridelle (H= 80 cm*)

Options supplémentaires



Bâche ou filet renforcé avec aide à retrousser et lieu de stockage**



Commande à distance



Roue de secours montée



Coffre à outils ***



Treuil manuel avec support



Chargeur intégré 10A



Pompe manuelle d'urgence



Feux de gabarit



Feux arrière LED



Protection feux arrière



Phares de recul LED



Cales de roue



Support bac à grue



Amortisseurs



Anneau DIN

* Uniquement disponible sur la TT 27-30 et TT 30-30

** Uniquement disponible en combinaison avec rehausse grillagée, 80 cm ou 2x50 cm de ridelles en aluminium

*** Taille sur mesure par modèle : 650 mm (TT 27-30) – 850 mm (TT 35-35) – 1050 mm (TT 35-40) – 950 mm (TR 35-40)

MODÈLES

TT 27-30

PTAC 2700 kg

Dimensions intérieures 309x183x120 cm

Charge utile 1840 kg
Poids à vide 860 kg
Essieux 1350 kg
Frein à inertie 3000 kg

Faits intéressants

Angle de montage en porte engin de 16°
Angle de bennage de 50°

Plus d'informations concernant ce modèle



TT 30-30

PTAC 3000 kg

Dimensions intérieures 309x183x120 cm

Charge utile 2100 kg
Poids à vide 900 kg
Essieux 1500 kg
Frein à inertie 3000 kg

Faits intéressants

Angle de montage en porte engin de 16°
Angle de bennage de 50°

Plus d'informations concernant ce modèle



TT 35-35

Plus d'informations concernant ce modèle

PTAC 3500 kg

Dimensions intérieures 352x192x140 cm



Charge utile 2400 kg
Poids à vide 1100 kg
Essieux 1800 kg
Frein à inertie 3500 kg

Faits intéressants

Angle de montage en porte engin de 11°
Angle de bennage de 51°



TT 35-40

Plus d'informations concernant ce modèle

PTAC 3500 kg

Dimensions intérieures 402x192x140 cm



Charge utile 2300 kg
Poids à vide 1200 kg
Essieux 1800 kg
Frein à inertie 3500 kg

Faits intéressants

Angle de montage en porte engin de 10°
Angle de bennage de 55°



TR 35-40

Plus d'informations concernant ce modèle

PTAC 3500 kg

Dimensions intérieures 402x192x140 cm



Charge utile 2140 kg
Poids à vide 1360 kg
Essieux 1800 kg
Frein à inertie 3500 kg

Faits intéressants

Idéal pour le transport des charges avec une répartition du poids inégale.

Angle de montage en porte engin de 16°
Angle de bennage de 55°



Rehausses uniques avec plusieurs avantages

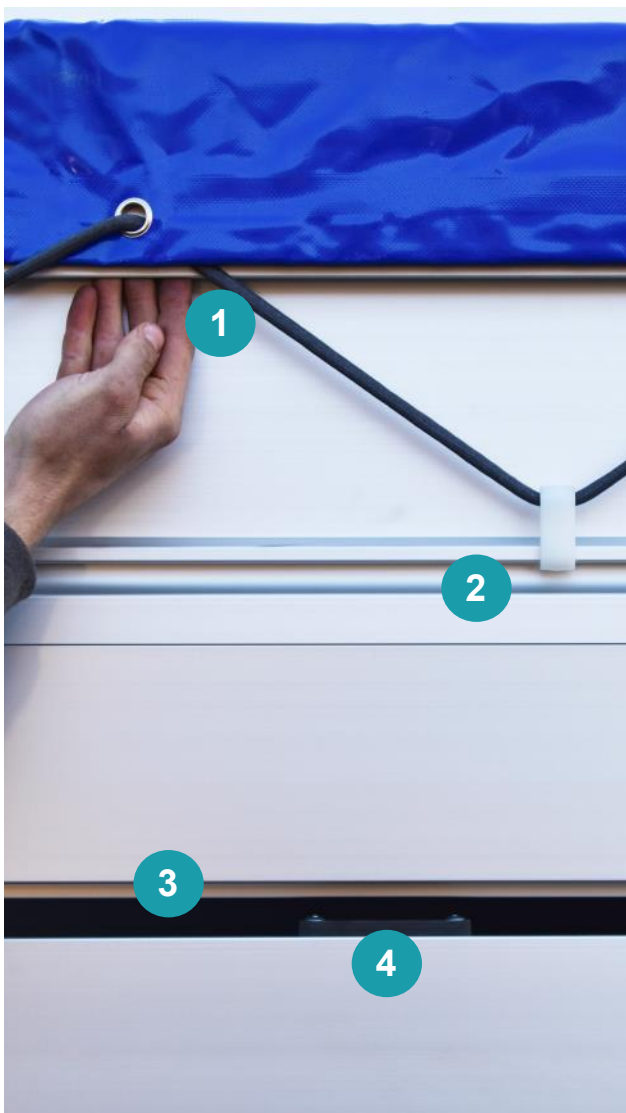

- 1 Profil pour faciliter le démontage des panneaux
- 2 Profil pour attacher des crochets
- 3 Profil synthétique qui élimine l'usure des panneaux
- 4 Système de fixation anti-vibration et anti-bruit
- 5 Profil d'arrêt collé pour une connexion plus solide et plus durable

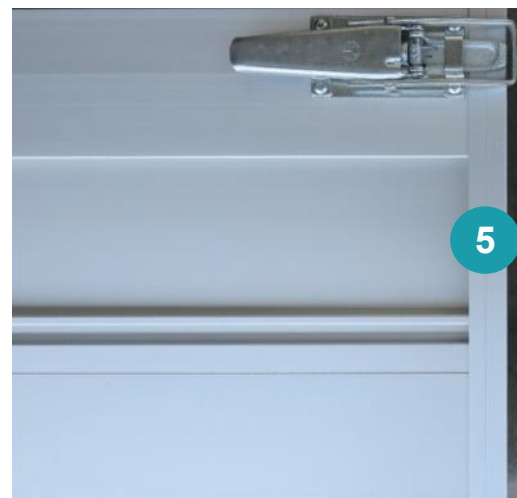
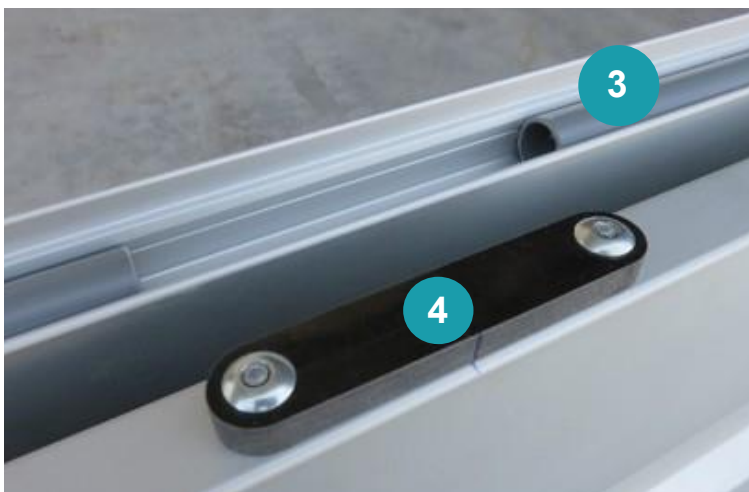

AluMate400 & 800 sont prévus de poignées intégrées à l'intérieur pour faciliter le démontage des panneaux pivotants. AluMate400 est uniquement disponible sans profil pour crochets et poignée à l'extérieur.

AluMate

MES ATOUTS



Rapide

“Avec ma TwinTrailer je décharge rapidement grâce à mon angle de bennage de 55° d'où plus de perte de temps.”



“TwinTrailer avec sa rampe de 2 mètres me permet de charger et décharger facilement tout mes engins.”



Sûr



Confortable

“Le chargement de ma TwinTrailer se fait de la façon la plus simple quelque soit la charge, sans effort et risque de blessures.”



“L'utilisation multifonction de ma TwinTrailer me permet à la fois de charger une charge plus ma grue sans devoir faire appel à une deuxième remorque.”



Lucrative

| Modèle: | TT 27-30 | TT 30-30 | TT 35-35 | TT 35-40 | TR 35-40 |
|---------------------------------|-------------------------------|-----------------|-------------------------------|-----------------|-------------------------------|
| PTAC | 2700 Kg | 3000 Kg | 3500 Kg | 3500 Kg | 3500 Kg |
| Charge utile | 1840 Kg | 2100 Kg | 2400 Kg | 2300 Kg | 2140 Kg |
| Dimensions intérieures (LxBxH) | 309 x 183 x 120 cm | | 352 x 192 x 140 cm | | 402 x 192 x 140 cm |
| Dimensions extérieures (LxBxH) | 462 x 197 x 184 cm | | 508 x 206 x 205 cm | | 558 x 206 x 205 cm |
| Essieux | 2 x 1350 Kg | 2 x 1500 Kg | 2 x 1800 Kg | | 3 x 1800 |
| Homologation COC | e4*2007/46*0553 | | | | |
| Angle de bennage Inclinaison | Benne 50° Porte-engine 16° | | Benne 51° Porte-engine 11° | | Benne 55° Porte-engine 16° |
| L'hauteur du chassis | 62cm | | 63cm | | |

