



GT-VT2
GT-VT3
GT-VT4

UN ALLIÉ SÛR POUR TOUT LES TRANSPORTS DE GRAND VOLUME



Anssems REMORQUES FOURGONS **GT-VT**

REMORQUES ROUES EXTÉRIEURES



REMORQUES PLATEAUX



REMORQUES À MULTI-USAGES



REMORQUES PORTE VOITURES



REMORQUES BENNES



REMORQUES CAPOT



REMORQUES FOURGONS



VANS À CHEVAUX



REMORQUES CHANTIER





LES MUSICIENS NE PEUVENT RIEN FAIRE SANS L'ANSSEMS GTB 1200

GT Fourgons pour un transport sûr

Pour ceux qui favorisent les transports de grands volumes en toute sécurité, nous avons conçu le GT-Fourgon. Le hayon et le capot se déploient aisément, ce qui permet d'avancer le matériel jusqu'à l'avant de la remorque. Le hayon est amovible ce qui permet de charger la remorque avec un chariot élévateur. La construction en aluminium de la GT-Fourgon vous garantit un entretien facile et une grande longévité !



Esthétique

De série tous les modèles sont équipés de béquilles qui vous donnent plus de stabilité lors du chargement et du déchargement. Des rails intégrés dans les ridelles à l'intérieur de la caisse vous permettent d'y placer des oeillets de fixation pour assurer un chargement sûr à la position souhaitée.

La fermeture du capot s'effectue de manière très simple avec une corde prévue à cet effet. L'éclairage, la roue jockey, l'essieu, l'attelage et la commande de freinage sont de haute qualité.



Hayon en aluminium facilement amovible



Feux de position à l'avant



Béquilles de série



Verrouillage aisé et sûr

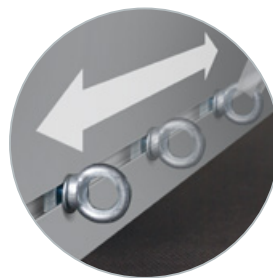

Rainures intégrées pour des oeillets amovibles



Ouverture aisée du capot grâce aux puissants vérins à gaz



Accessibilité optimale

Poignées pour faciliter les manœuvres

Puissants vérins à gaz

Capot avec fixations supplémentaires

Cordelette

Construction en aluminium, facile d'entretien

Hayon sur toute la hauteur et largeur

Serrure à clef

Eclairage net, meilleure visibilité

Commande de freinage de haute qualité

Feux de position

Catadioptres latéraux

Essieux et roues de haute qualité

Gardes boue en acier pour les modèles tandem

Béquilles de série

Hayon en aluminium robuste

Ansems



JE PEUX AIDER MES CLIENTS TRÈS VITE GRÂCE À MON ANSSEMS GTT 1500

Résistance aérodynamique basse

Afin de réduire l'impact sur vos frais de carburant l'aérodynamisme de la GT-VT est optimisé pour une résistance réduite, tout en ayant une capacité de chargement maximale. Proposées en 3 hauteurs différentes; laquelle correspondra le mieux à vos besoins ?



VT2, hauteur intérieure 118cm
Rainure sur 3 hauteurs différentes
de série avec 4 œillets.



VT3, hauteur intérieure 153cm
Rainure sur 4 hauteurs différentes
de série avec 6 œillets.

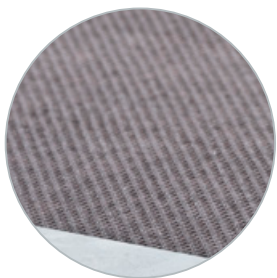

Equipé de plancher en multiplex, antidérapant



De série 2 poignées pour faciliter les manoeuvres



Accessoire ; Amortisseurs d'essieux



Accessoire ; roue de secours + support



Accessoire ; œillets



Accessoire ; crochets



VT4, hauteur intérieure 188cm
Rainure sur 5 hauteurs différentes de série avec 8 œillets.



Fixer votre chargement sûrement

Des rainures dans les flancs en aluminium ont été intégrées sur des hauteurs différentes afin d'y accueillir des œillets mobiles aisément démontables afin d'obtenir une surface plane de la paroi.

Anssems



Type	GTB 750 211x126 VT2	GTB 1200 251x126 VT2	GTB 1200 251x126 VT3	GTT 1500 301x126 VT2	GTT 2500 301x151 VT3	GTT 2500 301x151 VT4
PTAC	750 kg	1200 kg	1200 kg	1500 kg	2500 kg	2500 kg
Nombre d'essieux	1	1	1	2	2	2
Type d'essieu	freiné	freiné	freiné	freiné	freiné	freiné
Poids à vide	268 kg	321 kg	341 kg	390 kg	575 kg	600 kg
Charge utile	482 kg	879 kg	859 kg	1110 kg	1925 kg	1900 kg
Longueur de la caisse - intérieur (A)	211 cm	251 cm	251 cm	301 cm	301 cm	301 cm
Largeur de la caisse - intérieur (B)	126 cm	126 cm	126 cm	126 cm	151 cm	151 cm
Hauteur interne (H)	118 cm	118 cm	153 cm	118 cm	153 cm	188 cm
Hauteur du plancher (C)	49 cm	49 cm	49 cm	49 cm	51 cm	51 cm
Longueur du timon (D)	96 cm	96 cm	96 cm	96 cm	145 cm	145 cm
Longueur totale (E)	319 cm	359 cm	360 cm	410 cm	459 cm	459 cm
Largeur totale (F)	171 cm	175 cm	175 cm	168 cm	201 cm	201 cm
Hauteur totale (G)	176 cm	176 cm	211 cm	176 cm	214 cm	249 cm
Pneumatique	145/80R13	185/70R13	185/70R13	145/80R13	185/70R13	185/70R13

Accessoires	GTB 750 211x126 VT2	GTB 1200 251x126 VT2	GTB 1200 251x126 VT3	GTT 1500 301x126 VT2	GTT 2500 301x151 VT3	GTT 2500 301x151 VT4
Œillet M8	✓	✓	✓	✓	✓	✓
Roue de secours + support	✓	✓	✓	✓	✓	✓
Amortisseurs	✓	✓	✓	✓	✓	✓

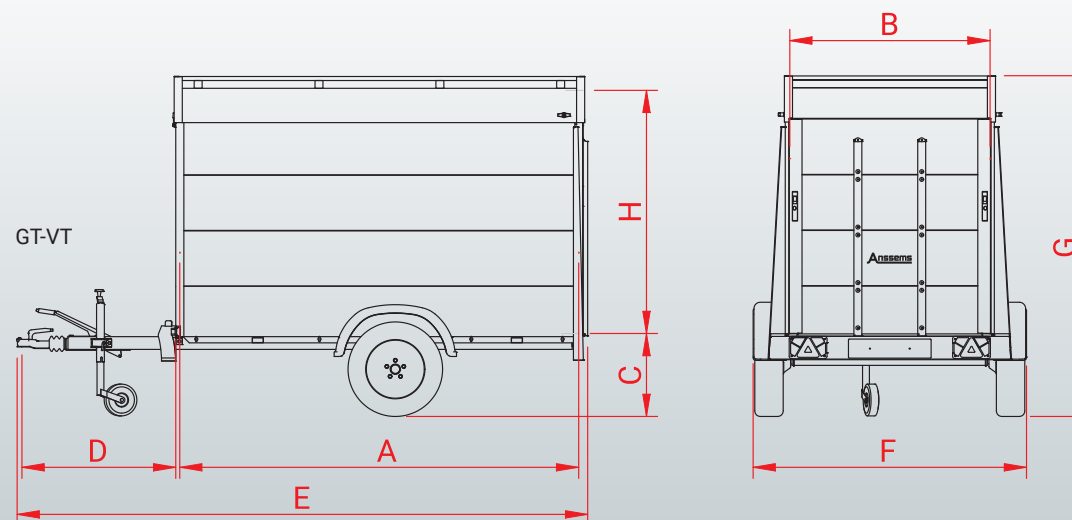

Construction hayon

Le Hayon solide couvre toute la largeur de la remorque et fait également office de rampe. Le chargement est effectué en un rien de temps.



**JE GAGNE BEAUCOUP DE TEMPS
LORS DES CHARGEMENTS ET
DÉCHARGEMENTS**



Anssems

Typiquement Anssems

Le groupe Anssems vous propose une gamme complète de solutions de transport avec les marques Anssems et Hulco. Depuis 1977 Anssems se distingue par sa fiabilité et sa durabilité. L'équipement de base royal garantit une qualité haut de gamme. Grâce à notre propre développement, notre conception, notre innovation et notre production automatisée, nous assurons une qualité hors norme. Ainsi Anssems compte parmi les principaux constructeurs de remorques en Europe.

Visitez: www.anssems.eu



Votre revendeur Anssems

5575 - GEDINNE-STATION Tél. +32 61 58 80 11

AB2101FR-GTVT234



Groupe Anssems :

Anssems Remorques Sarl
Rue Pierre Brossolette
FR-58600 Garchizy

Anssems Aanhangwagens B.V.
Ericssonstraat 50
NL-5121 ML Rijen

Anssems Anhänger GmbH
Londoner Straße 15
D-48455 Bad Bentheim-Gildehaus

Hulco Trailers GmbH
Wiener Straße 34
D-48455 Bad Bentheim-Gildehaus

Sous réserve de modifications techniques, erreurs et de fautes d'impression