



SARIS Classic Wood

La remorque soudée
extrêmement robuste





La qualité éprouvée réinventée

La remorque en bois de SARIS est un vrai classique qui a fait ses preuves depuis de nombreuses années. Cette remorque populaire a aujourd'hui été entièrement réactualisée. De ce fait, la SARIS Classic Wood répond aux attentes imposées à une remorque moderne, sans pour autant renier ses origines.

La combinaison d'un châssis en acier entièrement soudé galvanisé à chaud et de bois de grande qualité garantissent une remorque d'une très grande solidité, robuste et incroyablement durable. Cette remorque exceptionnelle convient pour un usage professionnel comme privé.





2+1*
AN DE GARANTIE!

Voici ce qui rend la SARIS Classic Wood unique :

- ✓ Cadres entièrement soudés
- ✓ Points d'ancrage couverts pour un chargement à plat
- ✓ Remorque professionnelle robuste
- ✓ Châssis facile à remplacer
- ✓ Conçue avec des matériaux de qualité supérieure
- ✓ Remorque multifonctionnelle, grâce aux nombreux accessoires
- ✓ Les accessoires sont faciles à monter
- ✓ Remorque sans frein pouvant devenir basculante



SARIS Classic Wood ASF75
Basculement avec Ressorts à gaz et Pont d'accès

* Consultez les conditions de l'opération sur www.saris.net

La SARIS Classic Wood est fournie en version standard avec les équipements suivants :

- 1 Rambarde latéral
- 2 Caisse en bois 15 mm, résistance UV
- 3 Parties de châssis soudées et galvanisées à chaud
- 4 Crochets d'arrimage sillon-V 400 daN
- 5 Plancher totalement soutenu
- 6 Plancher contreplaqué marine traité imputrescible
- 7 Plancher verrouillé dans le châssis avant et arrière
- 8 Ridelle arrière amovible
- 9 Ergots de sanglage sur le devant et les côtés
- 10 Fermeture sécurisée
- 11 Roue jockey sur remorque freinée

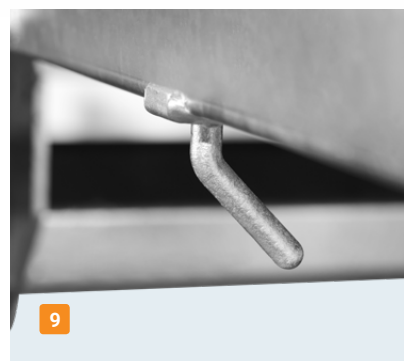
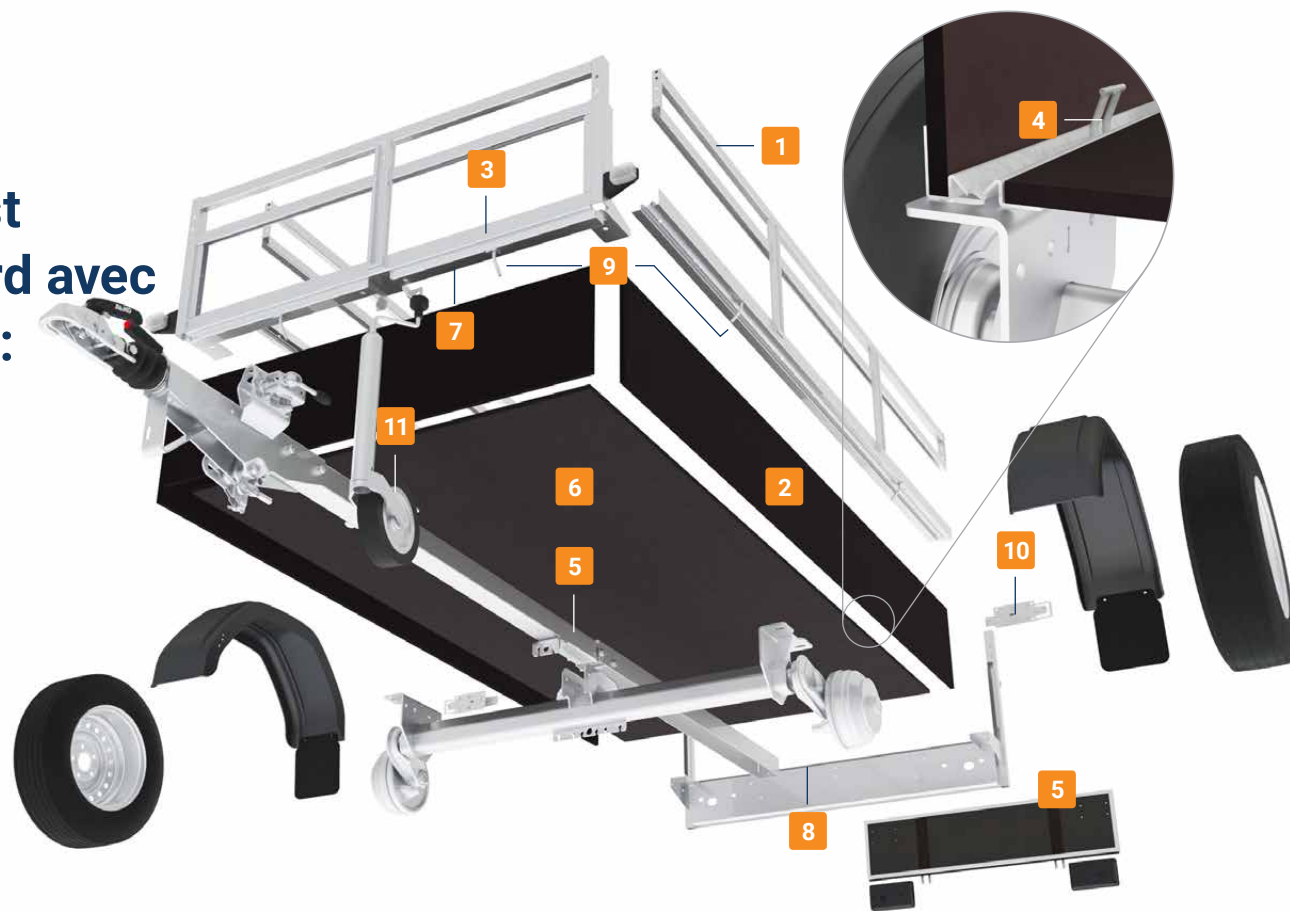

Choisissez la remorque SARIS Classic Wood qui vous convient



SARIS Classic Wood AMG75



SARIS Classic Wood BMG135

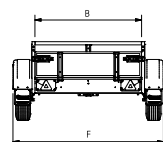
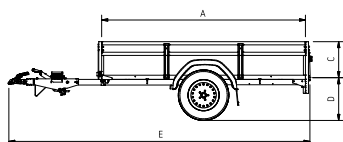

Specifications	ASF75	BSF100	ASG75	BSG135	AMG75	BMG135
Longueur (A) (cm)	205	205	205	205	255	255
Largeur (B) (cm)	113	113	133	133	133	133
Hauteur ridelles (C) (cm)	45	45	45	45	45	45
Hauteur plancher (D) (cm)	51	52	51	52	51	52
Longueur totale (E) (cm)	313	325	313	325	363	375
Largeur totale (F) (cm)	163	163	183	187	183	187
Poids total (kg)*	750	1000	750	1350	750	1350
Poids à vide (kg)	180	220	190	245	210	265
Charge utile (kg)	570	780	560	1105	540	1085
Dimensions des pneus (inch)	13	13	13	14	13	14
Simple essieu / double essieu	Simple	Simple	Simple	Simple	Simple	Simple
Timon en T / Timon en V	T	T	T	T	T	T
Freiné / pas freiné	Pas freiné	Freiné	Pas freiné	Freiné	Pas freiné	Freiné
Basculement	Optionel	Non	Optionel	Non	Optionel	Non

* Possibilité de déclasser dans un poids total inférieur

Options*

- 1 Basculement simple
- 2 Ressorts à gaz (en combinaison avec basculement)
- 3 Pont d'accès (en combinaison avec basculement)
- 4 Amortisseurs d'essieu (jeu)



Accessoires**

- 1 Porte échelle
- 2 Bâche plate gris clair
- 3 Bâche haute gris clair
Aussi disponible comme bâche haute Oliver
(couleur gris, bleu, jaune, rouge ou vert)
- 4 Rehausse grillagée (50 cm)
- 5 Filet parefeuilles (mailles fines)
- 6 Filet (mailles larges)
- 7 Sangles (jeu)
- 8 Rampe d'accès (acier, 250 kg, 15 cm)
- 9 Rampe de fixation
- 10 Roue de secours incl. support
- 11 Roue jockey incl. anneau
- 12 Béquilles (jeu)
- 13 Serrure de sécurité



Composez vous même votre remorque?
Allez sur www.saris.net

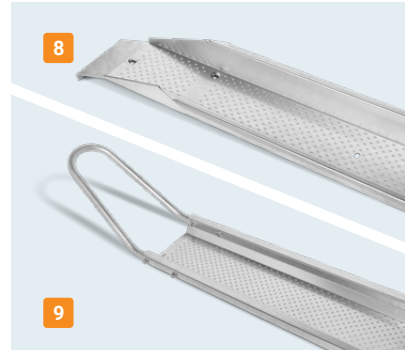

 → **Comment garder votre remorque en état parfait?**
En savoir plus sur notre service et garantie sur www.saris.net



Works for you

Commitment

L'engagement

L'ensemble du processus de production de nos remorques est placé sous le signe de l'engagement. Nous oeuvrons en permanence à l'amélioration de nos remorques, sur la base de l'expérience, de l'expertise et du savoir-faire. Des produits fiables, par une entreprise fiable. Ces règles sont inscrites depuis plus de 60 ans dans notre culture, se traduisant par une qualité absolue et des accords clairs avec nos clients et fournisseurs.

Cooperation

La coopération

Constructeur de remorques, SARIS aspire à des relations durables avec les fournisseurs, concessionnaires et utilisateurs finaux. Nous avons confiance en nos relations et sommes à leur écoute. Cette coopération est à la base de produits innovants que nous proposons à nos partenaires, pour les soutenir sur la voie du succès. Les clients et concessionnaires sont au coeur de nos préoccupations et peuvent toujours compter sur un service ainsi qu'une qualité absolue.

Craftsmanship

Le savoir-faire

Les remorques SARIS sont fabriquées par des professionnels, pour des professionnels. La base est une conception bien réfléchie, avec un grand souci du détail et du design. Nous n'utilisons que les meilleurs matériaux et fabriquons des produits de qualité, selon des processus certifiés. Une remorque SARIS est conçue pour soulever des montages.

Votre concessionnaire SARIS :



Vente, entretien et réparation toutes marques

5575 - GEDINNE-STATION

Tél. +32 61 58 80 11



WWW.SARIS.NET

Works for you since 1959

Sous réserve de modifications et d'erreurs d'impression 02-04-2019. Les photos peuvent comprendre des options et accessoires supplémentaires.