



Commerciale

 **NUGENT**

La gamme Commerciale Nugent est conçue, fabriquée et assemblée manuellement.

L'objectif est de fabriquer des remorques pour durer dans le temps. Elles sont dotées d'une homologation européenne complète (ECWVTA).

Cette gamme complète de remorques peut être utilisée dans tous les domaines d'activités où la flexibilité et la fiabilité sont essentielles.

La suspension à lames brevetée unique Stabilisateur de Suspension Dual Drive™, est standard dans toute la gamme professionnelle, améliorant l'expérience de remorquage à un niveau supérieur.

La tradition innovante de construire les châssis les plus robustes dans le marché a encore évolué dans la gamme commerciale par l'introduction de composants de pointe afin de garantir que Nugent reste le premier choix des professionnels.

Les châssis en acier de nos remorques sont entièrement galvanisés à chaud pour prolonger la longévité de la remorque.

Des pneus renforcés, une suspension parabolique à lames avec une technologie unique Stabilisateur de Suspension Dual Drive™, les essieux pleins et feux offrent une qualité supérieure, robuste avec une longévité et des caractéristiques d'utilisation incomparables.

Pour chaque modèle, une gamme d'accessoires adaptés offre à chaque utilisateur une remorque parfaitement en accord avec les besoins de son activité.

Avec une variété de tailles, allant de 1,7 à 5,5 m, Nugent a une remorque pour chaque besoin commercial ou domestique.

Un produit haut de gamme, associé au suivi de Nugent, vous garantira un produit sur lequel vous pouvez y compter.



Dynamique

Fonctionnelle

Dual Drive™

Stabilisateur de Suspension

Le système Stabilisateur de Suspension unique de Nugent modernise et innove le monde de la remorque.

Grâce à notre system breveté Stabilisateur de Suspension, les systèmes de suspension traditionnels sont dépassés.

En insérant un amortisseur secondaire en caoutchouc avec une plaque pivotante entre les lames de suspension et le châssis, on a créé un élément de suspension supplémentaire garantissant que les lames sont pleinement engagées en permanence lors des cycles de compression et de rebond pour annuler les vibrations issue du roulage.

La réduction des vibrations garantit une usure beaucoup moins importante du châssis, tête d'attelage et provoque moins de vibrations sur le véhicule tracteur.

La conception brevetée de Nugent offre tous les avantages des suspensions de ressorts à lames, avec les avantages associés aux essieux en suspension - dans un seul système.

L'annulation des vibrations sur le châssis confère à la remorque une durée de vie plus longue et par-conséquent moins de frais d'entretien.

- Roulage plus fluide
- Bruit réduit
- Réduction de l'usure de la remorque et moins de vibration au véhicule tracteur
- Durée de vie plus longue
- Coûts de maintenance réduits
- Technologie Essayée & testée
- Aucune perte de puissance de remorquage du véhicule tracteur

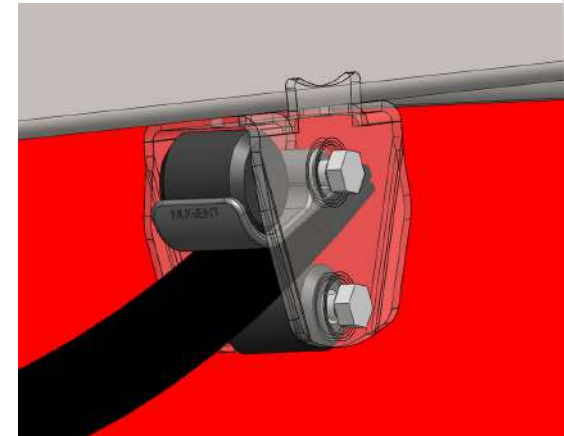

Bennes

Caractéristiques et fonctionnalités

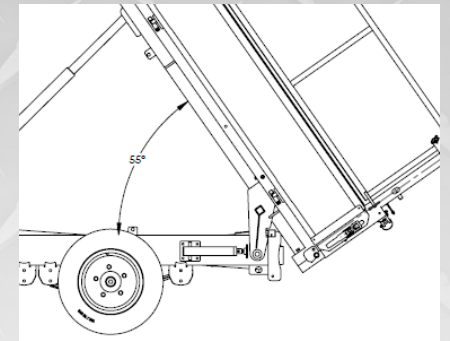

Un angle d'inclinaison allant jusqu'à 55°

Roue de secours avec support de montage en standard

Plancher en acier galvanisé en une seule pièce (Acier S355)

Boîte de rangement en standard

Tête d'attelage verrouillable & Roue jockey robuste

Charnières de ridelles guidées

Points d'attaches robustes et rétractables, dissimulés pour empêcher l'accumulation de débris

Hayon arrière pivotant en deux positions (en hors ou en bas)

Bavette de roue d'origine

Stabilisateur de Suspension Dual Drive™

Des pneus 185R en standard sur P.T.A.C de 3500 kg

BENNES

Des fermetures à ressort installés sur toutes les ridelles rabattables empêchant tout mouvement et bruit excessifs

Ridelles rabattables en une seule pièce sur tous les modèles

Panneaux de ridelles pliés pour plus de robustesse

Points d'arrimages en standard

Hauteur de plateau réduite = Hauteur de chargement réduite

Système de freinage knott

Lumières LED en standard sur tous les modèles

Châssis entièrement mécano-soudé

Vérin à grande capacité

Tête d'attelage avec recule automatique

Protection arrière noir supplémentaire contre le sel et la corrosion

Porte-rampes verrouillable



BENNES

Accessoires Optionnels



Rampes (2000mm ou 2400mm)



Rehausses de ridelles grillagées
(600mm de Hauteur)



Support long chargement



Boîte à outils en aluminium verrouillable

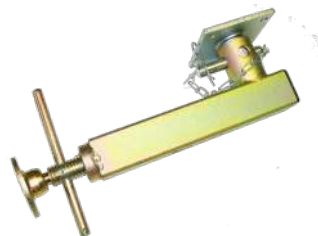

Béquilles stabilisatrices



Cale de roue (Paire)



Télécommande Bluetooth sans fil



Rehausses de ridelles pleines

BENNES

Caractéristiques

MODÈLE	ESSIEUX	PNEUS	POIDS BRUT	POIDS À VIDE	DIMENSIONS UTILES (mm)	DIMENSIONS UTILES (Pieds)	DIMENSIONS HORS-TOUT (mm)	DIMENSIONS HORS-TOUT (Pieds)	HAUTEUR REHAUSSES (mm)	HAUTEUR DE PLATEAU (mm)	POINTS D'ATTACHES
T2517S	2	195/50R13	2,700kg	905kg	2,430 x 1,650	7' 11.5" x 5' 5"	3,795 x 1,760	12' 5" x 5' 9"	366	722	2
T3118H	2	185/70R13	3,500kg	1,020kg	3,030 x 1,795	9' 11.5" x 5' 10.5"	4,385 x 1,860	14' 5" x 6' 1"	366	762	3
T3718H	2	185/70R13	3,500kg	1,100kg	3,630 x 1,795	11' 11" x 5' 10.5"	4,985 x 1,860	16' 4" x 6' 1"	366	762	4



Les spécifications ci-dessus ne sont définitives car nos produits sont en développement continu, il peut donc y avoir des ajustements.

BENNES

Depuis plus de 30 ans

L'entreprise familiale Nugent Engineering a été fondée en 1985 par Sean Nugent. Issu d'un milieu agricole, il a conçu et fabriqué des produits agricoles et matériels de manutention du bétail aux agriculteurs et aux distributeurs locaux.

Un réseau de distribution a été établi dans toute l'Irlande au cours des 5 premières années et la gamme de produits s'est développée en incluant des outils agricoles, entraînée par une demande de machines solides et robustes.

Les fils Shane et Damien Nugent ont rejoint leur père au début des années 90, lorsque la première bétailière a été créée.

L'entreprise familiale a continué de croître, offrant une large gamme de remorques commerciales aux marchés internationaux.

En 2017, Nugent a inauguré une usine d'assemblage de remorques ultramoderne construite à cet effet. Cela a permis à l'entreprise de surpasser une construction statique de trois lignes de production. En 2019, Nugent a ouvert un espace administrative moderne de 350 m2 et une extension de l'atelier de soudure de 950 m2 avec de nouvelles installations de découpe laser.

La famille Nugent est fière de ses racines agricoles en maintenant son emplacement sur le site d'origine pour garder les liens fort que l'entreprise à créer avec la communauté locale.

Une main-d'œuvre diversifiée s'est développée grâce à l'expansion de l'entreprise, entretenant une affiliation avec les collèges locaux afin de créer une variété d'opportunités de travail local toute en maintenant un nombre croissant d'une main d'œuvre multinationale qualifiée.





NUGENT

NUGENT ENGINEERING LIMITED

15 Aughnagar Road, Galbally, Dungannon
Co. Tyrone, Northern Ireland, BT70 2PP

T: +44 (0) 28 8775 8583 (Siège social)
+44 759 344 73 14 (Responsable des ventes - France)

E: info@nugentengineering.com
W: www.nugentengineering.com



@NugentTrailers

Distributeur NUGENT

REMRORQUE
www.ggmremorque.com

Vente, entretien et réparation toutes marques

5575 - GEDINNE-STATION

Tél. +32 61 58 80 11



© NUGENT 2020. Tous droits réservés.

Les informations sont exactes au moment de l'impression, comme nos produits sont continuellement en développement, les spécifications sont susceptibles de changer. Veuillez vérifier que les spécifications de votre produit sont correctes au moment de la commande.

Ne reproduisez pas ce document sans le consentement écrit préalable de Nugent Engineering Ltd.