



LA BENNE FONCTIONNELLE



Anssems REMORQUES BENNES KLT

REMORQUES ROUES EXTÉRIEURES 

REMORQUES PLATEAUX 

REMORQUES À MULTI-USAGES 

REMORQUES PORTE VOITURES 

REMORQUES BENNES 

REMORQUES CAPOT 

REMORQUES FOURGONS 

VANS À CHEVAUX 

REMORQUES CHANTIER 

Benne KLT , fiable et infatigable

Ces bennes économiques aux applications multiples ont un poids à vide réduit. L'inclinaison se fait manuellement avec la pompe montée sur le timon. Le plancher est parfaitement accessible en rabattant les ridelles en aluminium. La ridelle fixe avant procure une excellente stabilité de la caisse. Toutes les ridelles ont des rainures intégrées pour fixer très facilement un filet de remorque.



Durable et poids à vide réduit

Le châssis KLT est fabriqué de manière extrêmement précise grâce à des appareils laser pour la découpe et des robots pour la soudure. Toutes les pièces du châssis sont galvanisées à chaud. Le plancher solide en bois multiplex antidérapant est soutenu par plusieurs profils carrés en acier. Sa construction minutieusement calculée décuple sa charge utile. Eclairage, essieux, attelages et compartiment de freinage sont également de qualité supérieure.

**LE ANSSEMS KLT
CORRESPOND
EXACTEMENT À MES
ATTENTES**



Timon en profils carrés sur toute la longueur de la caisse



Eclairage net, meilleure visibilité

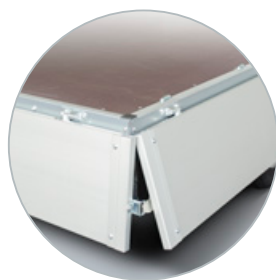

Surface du plancher entièrement exploitable



Fermetures à grenouillère



Inclinaison hydraulique



Rainures pour les crochets ou oeillets mobiles



8 anneaux d'arrimage à l'intérieur de la caisse

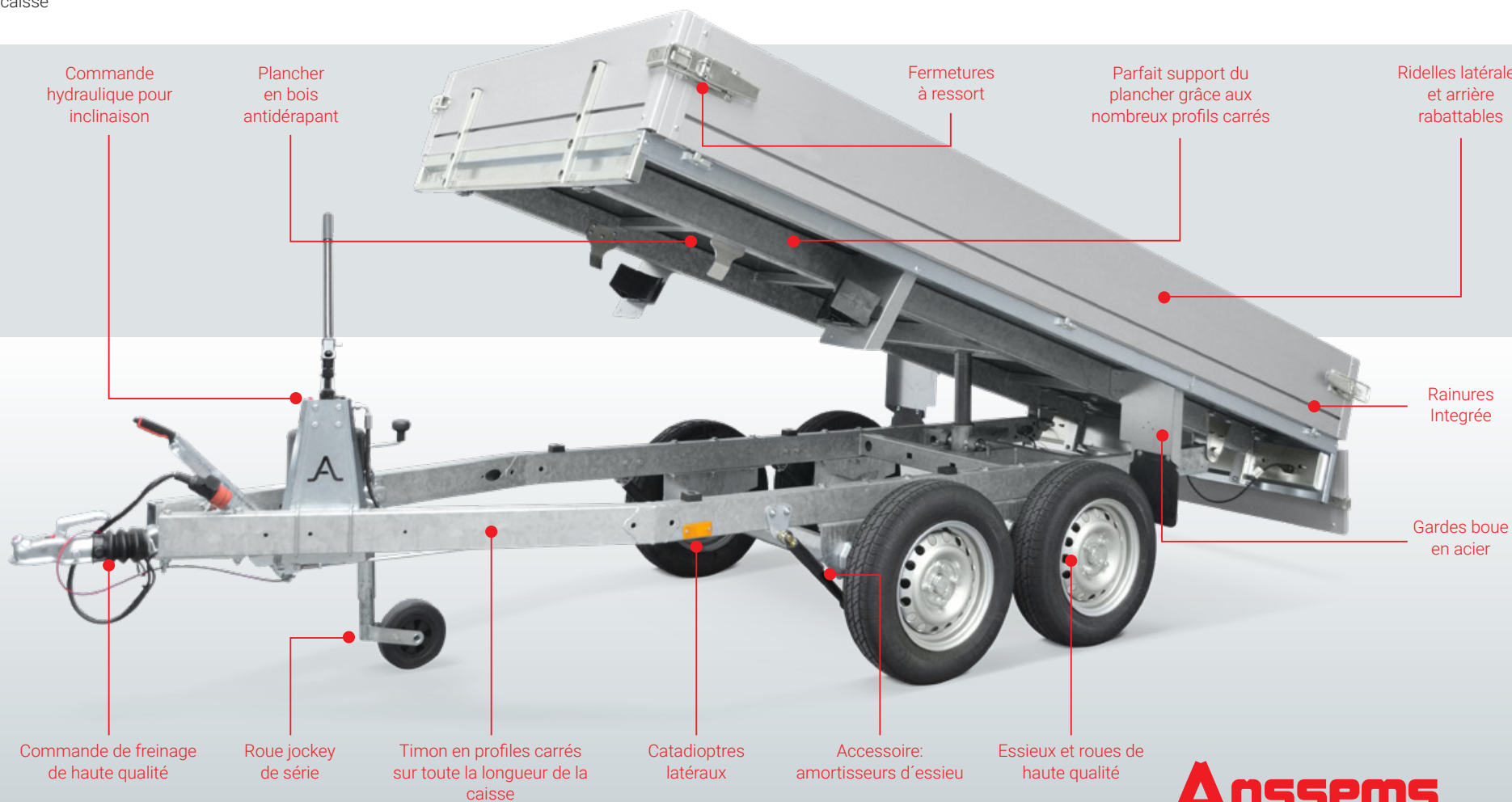

Commande hydraulique pour inclinaison

Plancher en bois antidérapant

Fermetures à ressort

Parfait support du plancher grâce aux nombreux profils carrés

Ridelles latérales et arrière rabattables

Rainures Intégrée

Gardes boue en acier

Commande de freinage de haute qualité

Roue jockey de série

Timon en profils carrés sur toute la longueur de la caisse

Catadioptres latéraux

Accessoire: amortisseurs d'essieu

Essieux et roues de haute qualité

Anssems

Plus de possibilités

Bien que dans sa version basic le KTL satisfasse à un usage courant, une large gamme d'accessoires vous permet de customiser votre Anssems KTL selon vos usages personnels spécifiques.

GRÂCE AU RIDELLES DE RÉHAUSSE JE PEUX PROFITER AU MAXIMUM DE MON ANSSEMS KLT



Un porte échelle vous donne plus de flexibilité pour fixer votre chargement : un accessoire très utile.



Des ridelles de rehausse de 30cm permettent d'atteindre une hauteur de la caisse de 60cm. La bâche plate est facile à monter, combinée avec les ridelles de rehausse.



Accessoire ;
Amortisseurs d'essieu



Accessoire ;
roue de secours



Accessoire ; support roue
secours



Accessoire ;
crochets



Accessoire ;
porte échelle



Accessoire ;
bâche plate

Ridelles de
rehausse 30cm



Confortable et agile

Son excellente tenue de route ainsi que sa commande de freinage robuste lui assurent un comportement routier fiable et sûr. Qu'il s'agisse de bois de chauffage, ou de déchets verts, votre Ansems KLT les amènera à bon port! De surcroit très maniable, les décharger à l'endroit exact ne sera pas un problème.

Ansems



| Type | KLTB 1350 251x150 | KLTT 1350 305x150 | KLTT 2000 305x150 |
|---------------------------------------|----------------------|----------------------|----------------------|
| PTAC | 1350 kg | 1350 kg | 2000 kg |
| Nombre d'essieux | 1 | 2 | 2 |
| Type d'essieu | freiné | freiné | freiné |
| Poids à vide | 300 kg | 360 kg | 380 kg |
| Charge utile | 1050 kg | 990 kg | 1620 kg |
| Fonction d'inclinaison | manual | manual | manual |
| Longueur de la caisse - intérieur (A) | 251 cm | 305 cm | 305 cm |
| Largeur de la caisse - intérieur (B) | 150 cm | 150 cm | 150 cm |
| Hauteur du plancher (C) | 68 cm | 66 cm | 67 cm |
| Longueur du timon (D) | 105 cm | 105 cm | 105 cm |
| Longueur totale (E) | 365 cm | 419 cm | 419 cm |
| Largeur totale (F) | 159 cm | 159 cm | 159 cm |
| Hauteur totale (G) | 98 cm | 96 cm | 97 cm |
| Hauteur des ridelles (H) | 30 cm | 30 cm | 30 cm |
| Pneumatique | 185/70R13 | 145/80R13 | 155/80R13 |

| Accessoires | KLTB 1350 251x150 | KLTT 1350 305x150 | KLTT 2000 305x150 |
|-------------------------------------|----------------------|----------------------|----------------------|
| Bâche plate | ✓ | ✓ | ✓ |
| Ridelles de rehausse (hauteur 30cm) | ✓ | ✓ | ✓ |
| Porte échelles (hauteur 75cm) | ✓ | ✓ | ✓ |
| Crochets | ✓ | ✓ | ✓ |
| Rampes alu universelles | ✓ | ✓ | ✓ |
| Roue de secours + support | ✓ | ✓ | ✓ |
| Amortisseurs | ✓ | ✓ | ✓ |

Peu de maintenance, haute performance

Tous les modèles KLT sont dotés d'essieux, de commande de freinage et d'un éclairage de haute qualité. Tout cela combiné à une finition moderne, vous en profiterez pendant de longues années.

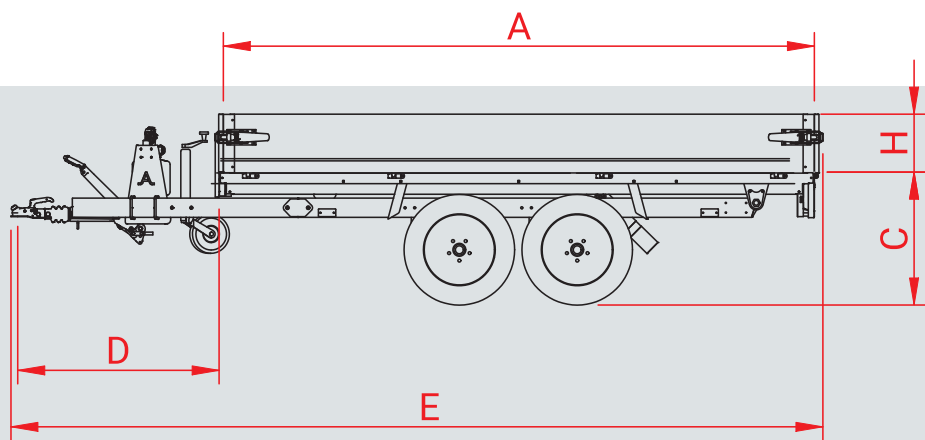

KLT

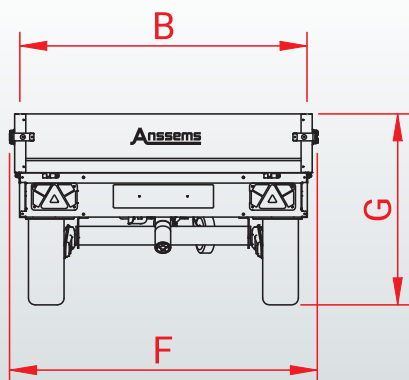

**MON ANSSEMS KLT
TRANSPORTE TOUTE
MA RÉCOLTE EN
UN SEUL VOYAGE**

Ansems

Typiquement Anssems

Le groupe Anssems vous propose une gamme complète de solutions de transport avec les marques Anssems et Hulco. Depuis 1977 Anssems se distingue par sa fiabilité et sa durabilité. L'équipement de base royal garantit une qualité haut de gamme. Grâce à notre propre développement, notre conception, notre innovation et notre production automatisée, nous assurons une qualité hors norme. Ainsi Anssems compte parmi les principaux constructeurs de remorques en Europe.

Visitez: www.anssems.eu



Votre revendeur Anssems

5575 - GEDINNE-STATION Tél. +32 61 58 80 11

AB2101FR-KLT



Groupe Anssems :

Anssems Remorques Sarl
Rue Pierre Brossolette
FR-58600 Garchizy

Anssems Aanhangwagens B.V.
Ericssonstraat 50
NL-5121 ML Rijen

Anssems Anhänger GmbH
Londoner Straße 15
D-48455 Bad Bentheim-Gildehaus

Hulco Trailers GmbH
Wiener Straße 34
D-48455 Bad Bentheim-Gildehaus

Sous réserve de modifications techniques, erreurs et de fautes d'impression